

MACHINES

PIASTRE VIBRANTI APF

PIASTRE VIBRANTI AD AVANZAMENTO
DELLA SERIE APF



150



Years of
Innovation
Since 1869

AMMANN

SOLUZIONI OTTIMALI PER IL VOSTRO CANTIERE

PIASTRE VIBRANTI AD AVANZAMENTO APF DI AMMANN

Sette modelli di piastra vibrante ad avanzamento offrono sempre una soluzione per quasi ogni sfida in cantiere.



APF 10/33

PESO: 54 kg

FREQUENZA MASSIMA
DI VIBRAZIONE: 100 Hz

FORZA CENTRIFUGA
MASSIMA: 10.5 kN



APF 12/40

PESO: 69 kg

FREQUENZA MASSIMA
DI VIBRAZIONE: 98 Hz

FORZA CENTRIFUGA
MASSIMA: 12 kN



APF 12/33

PESO: 68 kg

FREQUENZA MASSIMA
DI VIBRAZIONE: 100 Hz

FORZA CENTRIFUGA
MASSIMA: 12 kN



APF 15/40

PESO: 80 kg

FREQUENZA MASSIMA
DI VIBRAZIONE: 100 Hz

FORZA CENTRIFUGA
MASSIMA: 15 kN



APF 15/50

PESO: 84 kg

FREQUENZA MASSIMA
DI VIBRAZIONE: 100 Hz

FORZA CENTRIFUGA MASSIMA:
15 kN



APF 20/50 BENZINA

PESO: 88 kg

FREQUENZA MASSIMA
DI VIBRAZIONE: 90 Hz

FORZA CENTRIFUGA MASSIMA:
20 kN



APF 20/50 DIESEL

PESO: 106 kg

FREQUENZA MASSIMA
DI VIBRAZIONE: 90 Hz

FORZA CENTRIFUGA MASSIMA:
20 kN

QUALI CARATTERISTICHE CONTRADDISTINGUONO LE PIASTRE APF AMMANN?



PRODUTTIVITÀ

Unità a eccitatore di grandi dimensioni

Migliora potenza, capacità di superare le pendenze e durata della macchina.

Serbatoi dell'acqua installabili senza utensili

Per rabbocchi semplicissimi.

Piastre di gomma installabili senza utensili

Per sostituzioni rapide al cambio di applicazione.

ERGONOMIA

Valori HAV ridotti (inferiori a 2.5 m/sec²)

Per proteggere l'operatore da vibrazioni indesiderate.

Montaggio rapido e semplice delle opzioni accessorie (serbatoio dell'acqua, piastra in Vulkollan, ruote di trasporto)

Per sfruttare al massimo le tempistiche operative di personale e macchina.

Telaio macchina per una presa sicura

L'operatore può meglio controllare la macchina, anche in punti difficili o in spazi ristretti.

MANUTENZIONE

Sistema a eccitatore che non richiede manutenzione

Riduce usura e costi di manutenzione.

Robusto telaio motore

Protegge da possibili danni in cantiere o durante il trasporto.

Manutenzione quotidiana senza utensili

Rapida e confortevole per la massima disponibilità della macchina.

APPLICAZIONI

- Compattazione in aree limitate
- Ristrutturazione leggera e media
- Architettura del paesaggio e giardinaggio
- Lavori su asfalto e posa di lastricati
- Costruzione di condotti e canali
- Lavori di movimento terra

MASSIMA PRODUTTIVITÀ

PIÙ VANTAGGI PER GARANTIRE IL VOSTRO SUCCESSO

Tecnologia e design innovativo sono la base delle caratteristiche di durevolezza, produttività e comfort per l'operatore che contraddistinguono ogni piastra vibrante ad avanzamento di Ammann.



POTENZA AFFIDABILE

La serie APF è azionata da motori a benzina Honda affidabili ed efficienti. Il modello APF 20/50 è disponibile con motore a benzina o diesel Hatz, per rendimenti ideali anche a notevoli altitudini, che permette di usare un solo tipo di carburante per svariati cantieri. Il robusto telaio di protezione di tutti i motori previene danni durante l'esercizio o il trasporto e prolunga incredibilmente la durata della piastra.

PRODUTTIVITÀ SU OGNI TIPO DI TERRENO

Le piastre APF Ammann sono macchine straordinariamente versatili, che offrono le soluzioni idonee per lavorare in ogni tipo di cantiere che richiede interventi di compattazione. Le dimensioni ridotte e l'ottima produttività le rendono un plusvalore interessante per ogni tipo di flotta macchine.

SERBATOIO DELL'ACQUA INSTALLABILE SENZA UTENSILI

Quando si lavora con materiali a base di bitume, la piastra APF può essere dotata di un serbatoio per l'acqua e di un sistema di irrorazione. Il serbatoio accessorio si lascia montare rapidamente e senza utensili.

Anche le operazioni di carico sono semplici. È infatti sufficiente prelevare il serbatoio e portarlo al prossimo punto di erogazione d'acqua.

PIASTRA IN GOMMA INSTALLABILE SENZA UTENSILI

Le piastre APF Ammann sono eccellenti per lavorare su lastricati. Per ogni macchina è disponibile una piastra in gomma che previene possibili rotture o graffi del lastricato. Inoltre per montare o togliere la piastra non sono necessari utensili, permettendo un rapido passaggio tra i vari tipi di applicazioni operative.



ERGONOMIA IN PERFEZIONE

IL LAVORO DIVENTA UN VERO PIACERE

Le piastre APF Ammann sono leader per sicurezza dell'operatore ed ergonomia. Le piastre offrono l'affidabilità e la precisione di comando necessarie per affrontare ogni sfida in cantiere. I comandi intuitivi sono facili da usare per gli operatori con qualsiasi livello di esperienza.



RIDUCE LE VIBRAZIONI INDESIDERATE

Le piastre Ammann hanno i valori minimi in assoluto nel settore per le vibrazioni a carico di mani e braccia (HAV). Grazie a questi bassissimi valori le macchine soddisferanno per anni le più severe prescrizioni a tal riguardo.

Le vibrazioni ridotte (meno di 2.5 m/sec²) sono il risultato dell'ammortizzatore a Z integrato nella staffa di guida. Il sistema brevettato permette di lavorare con turni prolungati senza mettere a rischio la salute dell'operatore o senza la necessità di stilare una documentazione.

La staffa è ripiegabile a filo della macchina e quindi risulta protetta durante il trasporto.



STRAORDINARIA MANOVRABILITÀ

Il potente movimento di avanzamento della piastre ottimizza la produttività con ottimi risultati di compattazione, anche in pendenza. La piastra base è progettata per supportare al meglio l'avanzamento. Staffa di guida e impugnatura sul telaio macchina permettono una migliore manovrabilità in spazi ristretti.



TRASPORTO SEMPLICE

Il gancio di trasporto centrale e ben accessibile rende facilissime le operazioni di sollevamento delle piastre su un veicolo o da uno scavo. La piastra è talmente snella da poter essere trasportata con qualsiasi tipo di veicolo.

UN INVESTIMENTO CHE SI RIPAGA

I COMPONENTI DI ALTA QUALITÀ RENDONO RESISTENTE LA VOSTRA PIASTRA APF AMMANN

Le macchine di compattazione a piastre affrontano diverse sfide in cantiere, come per esempio materiali difficili da compattare, lunghi periodi lavorativi e fornitura continua delle potenti vibrazioni necessarie a garantire una buona produttività. Le piastre Ammann sono state realizzate proprio per affrontare queste sfide quotidiane. La loro robustezza assicura il massimo successo nel cantiere attuale di applicazione e naturalmente anche in quelli successivi.

PROTEZIONE DELLA CINGHIA TRAPEZOIDALE

La disponibilità macchina è massimizzata con le grandi coperture laterali che proteggono perfettamente la cinghia trapezoidale, il cuore della potenza compattante.

RUOTE DI TRASPORTO

Le ruote di trasporto bordate opzionali, realizzate in alluminio, aggiungono ulteriori caratteristiche di resistenza anche nei cantieri più difficili.

SISTEMA A VIBRAZIONI

Il potente sistema a vibrazioni garantisce la produttività richiesta. Offre intervalli di assistenza prolungati che riducono i costi di investimento e rendono le piastre Ammann anche più rispettose dell'ambiente.

PIASTRA BASE

Tutte le macchine ad avanzamento Ammann sono dotate di piastre base realizzate in acciaio ad alte prestazioni. Inoltre le piastre base del modello APF sono prodotte senza usare leghe metalliche e senza componenti saldati, eliminando quindi i possibili punti deboli.

La durata della macchina è ottimizzata anche dalla speciale struttura costruttiva. Le piastre base hanno una protezione più spessa sul retro, dove l'usura è maggiore.

Il design intelligente e l'utilizzo di acciaio resistente all'usura sono due componenti eccellenti che permettono di eliminare la manutenzione sulla piastra base per tutta la durata utile di una macchina che lavora in condizioni operative standard.



EQUIPAGGIAMENTO OPZIONALE

FLESSIBILITÀ DA UN CANTIERE ALL'ALTRO

I dispositivi a cambio rapido ottimizzano la versatilità e garantiscono che le macchine siano perfettamente adatte al cantiere di destinazione. Tra le opzioni si annoverano una piastra di gomma per il lastricato e un sistema di irrorazione dell'acqua per l'asfalto.

OPZIONI

	APF 10/33 Honda	APF 12 / 40 Honda	APF 12/33 Honda	APF 15/40 Honda	APF 15/50 Honda	APF 20/50 Honda	APF 20/50 Hatz
PIASTRA IN GOMMA	-	x	-	x	x	x	x
RUOTE DI TRASPORTO	-	x	-	x	x	x	x
SISTEMA DI IRRORAZIONE ACQUA	5 l	10 l	8 l	12 l	12 l	12 l	12 l
CONTATORE DELLE ORE DI ESERCIZIO	x	x	x	x	x	x	x



SISTEMA DI IRRORAZIONE ACQUA

Serbatoio e sistema di irrorazione sono combinati su una singola unità che si lascia installare o smontare senza utensili. Non è necessaria nemmeno una vite per le regolazioni. Il sistema di irrorazione copre l'intera superficie operativa e si lascia attivare con un semplice pulsante. Il serbatoio da 10 litri prolunga gli intervalli di rifornimento.



RUOTE DI TRASPORTO INSTALLATE FISSE

Le ruote di trasporto si lasciano estrarre usando un comando a pedale, eliminando il rischio di schiacciare le dita ed evitando sollecitazioni eccessive sulla schiena. Le ruote di alta qualità sono robuste e permettono trasporti semplici e rapidi in cantiere.



CONTATORE DELLE ORE DI ESERCIZIO

Le piastre possono essere equipaggiate con contatori delle ore di esercizio per una manutenzione ideale.



PIASTRA IN GOMMA INSTALLABILE SENZA UTENSILI

La piastra opzionale si lascia installare in pochi secondi, per utilizzare la macchina su lastricato e proteggere da possibili rotture gli angoli delle pietre. L'installazione è estremamente semplice: la piastra circonda il piede e si lascia fissare con due ganci.

« La versatilità delle
piastre vibranti APF
Ammann le rende
perfette per ogni tipo
di cantiere».



APF 10/33

APF 12/40

PIASTRA VIBRANTE AD AVANZAMENTO

MOBILITÀ E RENDIMENTI STRAORDINARI

I modelli APF 10/33 e APF 12/40 rappresentano le piastre vibranti più leggere e più piccole della gamma Ammann. Le dimensioni compatte le rendono ideali per cantieri piccoli e aree ristrette.

Queste piastre vibranti ad avanzamento sono spesso usate da appaltatori del settore paesaggistico, in quanto permettono di raggiungere i punti più difficili. I modelli APF 10/33 e APF 12/40 sono particolarmente apprezzati dai proprietari edili grazie alle dimensioni maneggevoli. Al termine del lavoro le macchine sono snelle a sufficienza per essere contenute nel bagagliaio di un autoveicolo.



HIGHLIGHT

- Accoppiamento centrifugo robusto e ben protetto, con cinghia trapezoidale anti usura
- Potente motore a benzina
- Piastra base resistente all'usura e autopulente
- Sistema opzionale a irrorazione d'acqua per superfici bituminose
- Ruote opzionali di trasporto per spostamenti semplici (APF 12/40)

PICCOLE MACCHINE VERSATILI PER OGNI APPLICAZIONE

Questi modelli sono stati progettati per lavorare in spazi ristretti su terreno e asfalto. Il campo applicativo spazia da cantieri di ristrutturazione leggera e media a spazi ristretti, che comprendono anche ostacoli come marciapiedi o pareti di contenimento. (Come opzione è disponibile un sistema di irrorazione dell'acqua con apposito serbatoio).

OPZIONI

Entrambi i modelli sono disponibili anche con sistema di irrorazione dell'acqua per lavorare su materiali a base di bitume. Il serbatoio dell'acqua è installato sul telaio della macchina.

APF 10/33

- Serbatoio acqua (5l) e sistema di irrorazione

APF 12/40

- Serbatoio acqua (10l) e sistema di irrorazione
- Piastra in gomma
- Ruote di trasporto

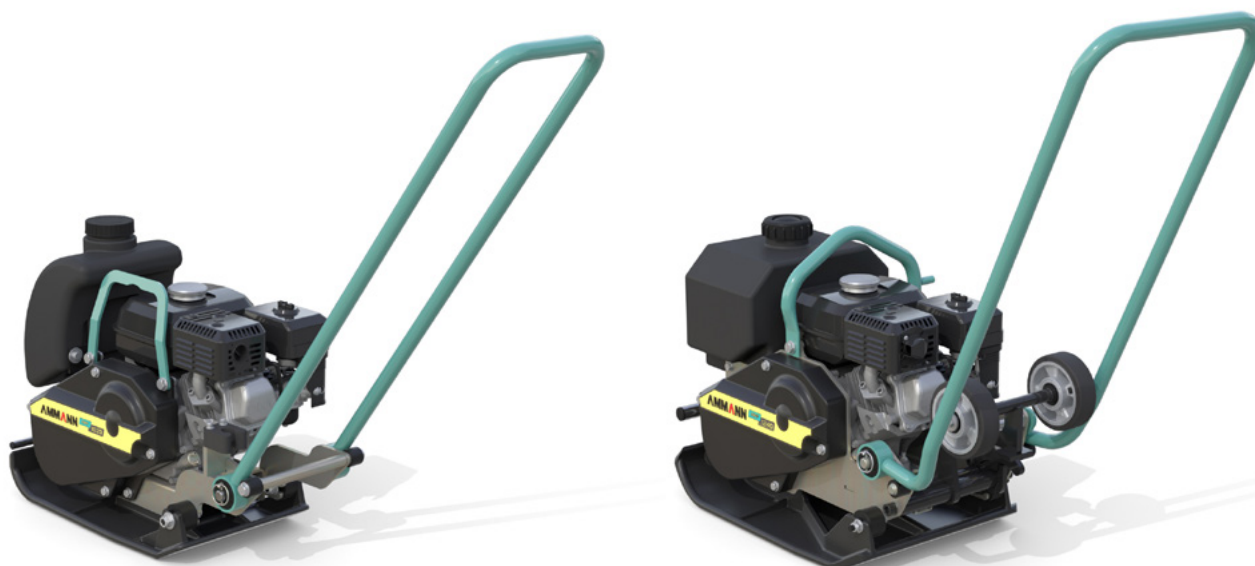

APF 12/33

PIASTRA VIBRANTE AD AVANZAMENTO

RISULTATI INSUPERABILI DI COMPATTAZIONE

L'APF 12/33 è perfetta per terreni e supporti morbidi, in particolare per le applicazioni di giardinaggio e di architettura del paesaggio. La larghezza operativa corrisponde a 330 mm e la potenza motore a 2.9 kW (4 hp). L'unità a eccitatore ad alte prestazioni non richiede manutenzione ed è dotata di cuscinetti cilindrici per minimizzare l'usura. Il sistema a eccitatore garantisce un'ottima potenza di avanzamento per migliorare la produttività con materiali difficili e in pendenza.

Uno dei vantaggi fulcro di tutte le piastre APF Ammann è la grande versatilità. La piastra opzionale in Vulkollan si lascia installare senza utensili e permette un equipaggiamento rapido per lavorare su lastricati. Con il sistema a irrorazione invece si può lavorare adeguatamente sull'asfalto.

Le piastre Ammann hanno i valori minimi in assoluto nel settore per le vibrazioni a carico di mani e braccia (HAV). Grazie a questi bassissimi valori le macchine soddisferanno per anni le più severe prescrizioni a tal riguardo.



HIGHLIGHT

- Staffa a vibrazioni ridotte per massima sicurezza e comfort operativi
- Sistema con eccitatore che non richiede manutenzione
- Piastra base autopulente, resistente all'usura
- Telaio motore per una buona protezione in cantiere e durante il trasporto



APF 15/40

PIASTRA VIBRANTE AD AVANZAMENTO

VASTO SPETTRO APPLICATIVO

Il modello APF 15/40 sfrutta opzioni chiave che lo rendono estremamente versatile. La piastra opzionale in Vulkollan si lascia installare senza utensili e permette un equipaggiamento rapido per lavorare su lastricati. Con il sistema a irrorazione invece si può lavorare adeguatamente sull'asfalto. La larghezza operativa corrisponde a 400 mm e la potenza motore a 2.9 kW (4 hp).

L'unità a eccitatore ad alte prestazioni non richiede manutenzione ed è dotata di cuscinetti cilindrici per minimizzare l'usura. Il sistema a eccitatore garantisce un'ottima potenza di avanzamento per migliorare la produttività con materiali difficili e in pendenza.

Le piastre Ammann hanno i valori minimi in assoluto nel settore per le vibrazioni a carico di mani e braccia (HAV). Grazie a questi bassissimi valori le macchine soddisferanno per anni le più severe prescrizioni a tal riguardo.



HIGHLIGHT

- Staffa a vibrazioni ridotte per massima sicurezza e comfort operativi
- Sistema con eccitatore che non richiede manutenzione
- Piastra base autopulente, resistente all'usura
- Telaio motore per una buona protezione in cantiere e durante il trasporto
- Ruote di trasporto estraibili con un dispositivo a pedale per garantire la mobilità in cantiere

APF 15/50

PIASTRA VIBRANTE AD AVANZAMENTO

COMFORT E RENDIMENTO

Il modello APF 15/50 combina il potente sistema a eccitatore Ammann con i livelli di vibrazioni a carico di mano e braccia (HAV) più bassi del settore. Il risultato: una piastra potente ma sicura e confortevole per l'operatore. La larghezza operativa corrisponde a 500 mm e la potenza motore a 2.9 kW (4 hp).

L'unità a eccitatore ad alte prestazioni della macchina non richiede manutenzione. Il sistema a eccitatore garantisce un'ottima potenza di avanzamento per migliorare la produttività con materiali difficili e in pendenza.

Il modello APF 15/50 è dotato di opzioni chiave che lo rendono estremamente versatile. La piastra opzionale in Vulkollan si lascia installare senza utensili e permette un equipaggiamento rapido per lavorare su lastricati. Con il sistema a irrorazione invece si può lavorare adeguatamente sull'asfalto.



HIGHLIGHT

- Staffa a vibrazioni ridotte per massima sicurezza e comfort operativi
- Sistema con eccitatore che non richiede manutenzione
- Piastra base autopulente, resistente all'usura
- Telaio motore per una buona protezione in cantiere e durante il trasporto
- Ruote di trasporto estraibili con un dispositivo a pedale per garantire la mobilità in cantiere

APF 20/50

PIASTRA VIBRANTE AD AVANZAMENTO

LAVORATRICE INSTANCABILE

L'APF 20/50 è la piastra più potente della serie APF. La larghezza operativa corrisponde a 500 mm e la forza centrifuga a 20 kN. L'unità a eccitatore ad alte prestazioni della macchina non richiede manutenzione. L'unità garantisce un'ottima potenza di avanzamento per migliorare la produttività con materiali difficili e in pendenza.

Le piastre Ammann hanno i valori minimi in assoluto nel settore per le vibrazioni a carico di mani e braccia (HAV). Grazie a questi bassissimi valori le macchine soddisferanno per anni le più severe prescrizioni a tal riguardo.

Opzioni fulcro rendono il modello APF 20/50 decisamente versatile. La piastra opzionale in Vulkollan si lascia installare senza utensili e permette un equipaggiamento rapido per lavorare su lastricati. Con il sistema a irrorazione invece si può lavorare adeguatamente sull'asfalto. L'APF 20/50 con motore Honda convince con prestazioni di 3.7 kW (5 hp), risultando la macchina più potente della nuova linea APF.



HIGHLIGHT

- Staffa a vibrazioni ridotte per massima sicurezza e comfort operativi
- Sistema con eccitatore che non richiede manutenzione
- Piastra base autopulente e resistente all'usura
- Telaio motore per una buona protezione in cantiere e durante il trasporto
- Ruote di trasporto estraibili con un dispositivo a pedale che garantiscono la mobilità in cantiere

L'APF 20/50 con motore Hatz invece accomuna tutti i vantaggi delle altre piastre Ammann con un motore diesel, che riduce i costi di rifornimento in cantiere. La potenza del motore diesel corrisponde a 3.2 kW (4.3 hp), per risultati brillanti anche a notevoli altitudini.



« Gli appaltatori possono scegliere tra un motore diesel o a benzina per il modello APF 20/50».



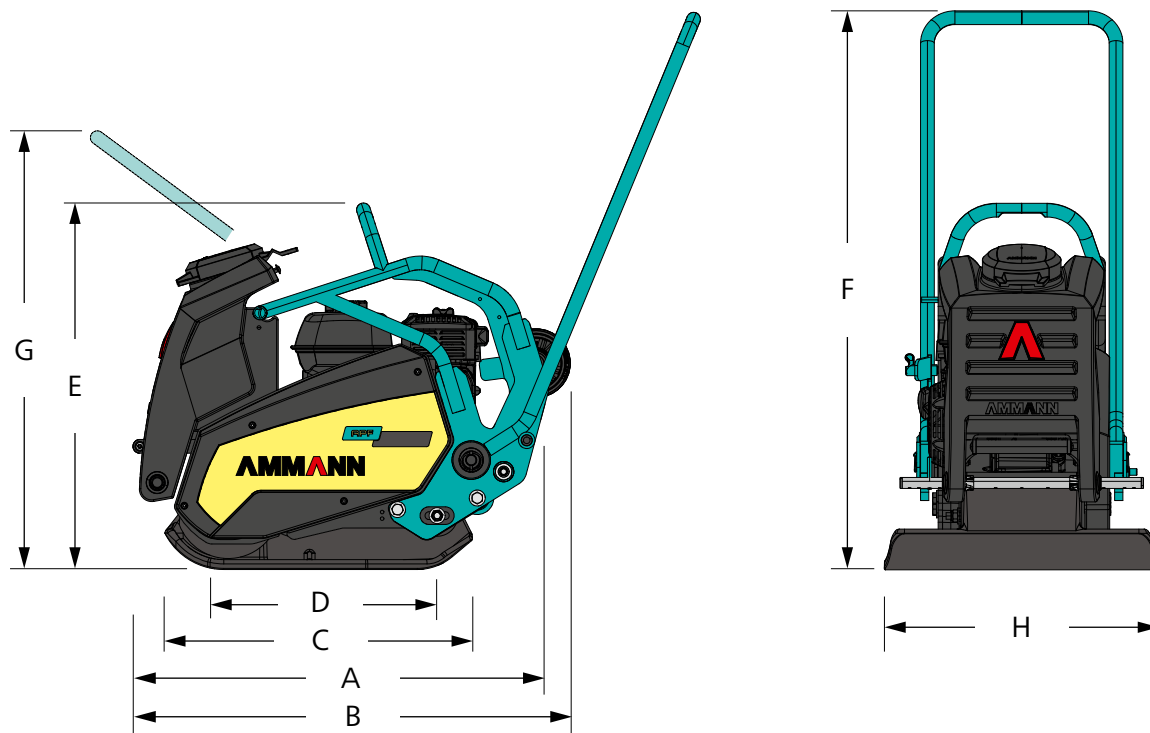

DIMENSIONI & PESI

	APF 10/33 Honda	APF 12/40 Honda	APF 12/33 Honda	APF 15/40 Honda	APF 15/50 Honda	APF 20/50 Honda	APF 20/50 Hatz
PESO MACCHINA	54 kg	69 kg	68 kg	80 kg	84 kg	88 kg	106 kg
PESO MACCHINA (CON SISTEMA DI IRRORAZIONE OPZIONALE & RUOTE)	54 kg	76 kg	74 kg	89 kg	93 kg	97 kg	106 kg
A LUNGHEZZA MACCHINA	635 mm	625 mm	961 mm	1020 mm	1020 mm	1020 mm	1020 mm
B LUNGHEZZA MACCHINA (CON SERBATOIO ACQUA OPZIONALE & RUOTE)	635 mm	770 mm	1018 mm	1075 mm	1075 mm	1075 mm	1075 mm
C LUNGHEZZA PIASTRA BASE	497 mm	540 mm	559 mm	559 mm	559 mm	559 mm	559 mm
D LUNGHEZZA DI CONTATTO CON IL SUOLO	341 mm	371 mm	352 mm	352 mm	352 mm	352 mm	352 mm
E ALTEZZA MACCHINA	453 mm	514 mm	488 mm	667 mm	667 mm	667 mm	674 mm
F CON STAFFA DI GUIDA (IN FUNZIONE)	932 mm	1000 mm	993 mm	976 mm	976 mm	976 mm	976 mm
G CON STAFFA DI GUIDA (TRASPORTO)	1100 mm	1100 mm	1088 mm	736 mm	736 mm	736 mm	736 mm
H LARGHEZZA MACCHINA	330 mm	400 mm	330 mm	400 mm	500 mm	500 mm	500 mm

MOTORE

MOTORE	Honda GX 120	Honda GX 120	Honda GX 120	Honda GX 120	Honda GX 120	Honda GX 160	Hatz 1B20
CARBURANTE	Benzina	Benzina	Benzina	Benzina	Benzina	Benzina	Diesel
POTENZA MOTORE	2.9 kW (4 CV)	2.9 kW (4 CV)	2.9 kW (4 CV)	2.9 kW (4 CV)	2.9 kW (4 CV)	3.7 kW (5 CV)	3.2 kW (4.3 CV)
CON GIRI/MINUTO	3600	3600	3600	3600	3600	3250	3250

RENDIMENTO DI COMPATTAZIONE

FREQUENZA MASSIMA DI VIBRAZIONE	100 Hz	98 Hz	100 Hz	100 Hz	100 Hz	90 Hz	90 Hz
FORZA CENTRIFUGA MASSIMA	10.5 kN	12 kN	12 kN	15 kN	15 kN	20 kN	20 kN
RENDIMENTO IN SUPERFICIE	436 m ² /h	480 m ² /h	455 m ² /h	648 m ² /h	720 m ² /h	930 m ² /h	990 m ² /h
PRESSIONE PRESSIONE SULLA SUPERFICIE	9.3 N/cm ²	8.1 N/cm ²	10.3 N/cm ²	10.7 N/cm ²	8.5 N/cm ²	10.2 N/cm ²	10.2 N/cm ²

« In ogni modello della serie APF si rispecchiano una tecnologia di provata efficacia e anni di esperienza».



VARIE

	APF 10/33 Honda	APF 12 / 40 Honda	APF 12/33 Honda	APF 15/40 Honda	APF 15/50 Honda	APF 20/50 Honda	APF 20/50 Hatz
VIBRAZIONI SU MANO E BRACCIO DELLA STAFFA	11 m/s ²	3.0 m/s ²	<2.5 m/s ²	<2.5 m/s ²	<2.5 m/s ²	3.1 m/s ²	<2.5 m/s ²
VELOCITÀ	0-22 m/min	0-20 m/min	0-23 m/min	0-27 m/min	0-24 m/min	0-31 m/min	0-33 m/min
PENDENZA SUPERABILE	30%	30%	30%	30%	30%	30%	30%
INCLINAZIONE MASSIMA SU TUTTI I LATI	20°	20°	20°	20°	20°	20°	20°

OPZIONI

PIASTRA IN GOMMA	-	x	-	x	x	x	x
RUOTE DI TRASPORTO	-	x	-	x	x	x	x
SISTEMA DI IRRORAZIONE ACQUA	5 l	10 l	8 l	12 l	12 l	12 l	12 l
CONTATORE DELLE ORE DI ESERCIZIO	x	x	x	x	x	x	x

ASSISTENZA

UNA RETE DI ASSISTENZA PER UN SUPPORTO CAPILLARE

Non importa dove vi troviate: tecnici e team Ammann dotati del know how necessario sono sempre vicinissimi. I rappresentanti Ammann assicurano l'intervento di tecnici dell'assistenza qualificati, che vi aiuteranno in caso di emergenza o per interventi di manutenzione preventiva. L'enorme rete di assistenza Ammann permette di fare affidamento su tecnici nelle immediate vicinanze, in grado di comprendere la vostra lingua e le vostre esigenze tecniche. Pezzi di ricambio sempre pronti e ordinazioni semplici rappresentano una priorità assoluta per Ammann. Pezzi di ricambio sempre pronti e ordinazioni semplici rappresentano una priorità assoluta per Ammann.

SUPPORTO VIA HOTLINE

Gli esperti Ammann sono a vostra disposizione sette giorni la settimana per rispondere ad ogni questione tecnica. Il team della hotline è costituito da collaboratori esperti e qualificati. I collaboratori del settore tecnico sono in grado di discutere con voi ogni problema – in varie lingue – per garantire un funzionamento produttivo della vostra macchina.

SERVICE APP

La Service App per le macchine Ammann sorprende i macchinisti, che approfittano già dei vantaggi offerti da questa applicazione gratuita. L'App di facile uso aiuta i macchinisti sul lavoro in cantiere ad accedere facilmente e rapidamente alle documentazioni delle macchine.

VIDEO DI ASSISTENZA

Talvolta un video dice più di mille parole scritte. Vi offriamo pertanto una ricca gamma di video di assistenza, che vi forniscano le indicazioni necessarie per manutenzione e riparazioni.

CODICE QR

Alcuni kit di manutenzione riportano un codice QR, che rimanda ai video che offrono presentazioni di supporto in grado di mostrare passo a passo l'intera procedura da applicare. I video trasmettono le proprie informazioni senza far ricorso alle parole e risultano quindi comprensibili in tutto il mondo.

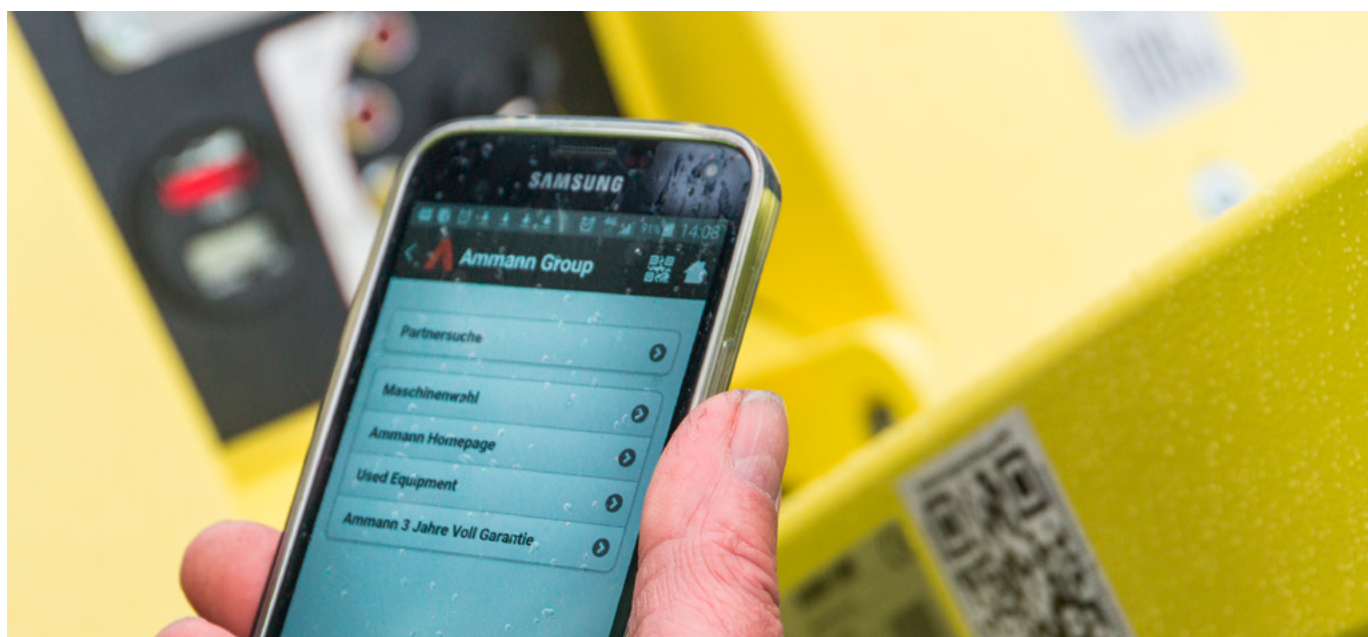

AMMANN SERVICELINK



SERVICELINK

LA SOLUZIONE DIGITALE PER LA GESTIONE FLOTTE

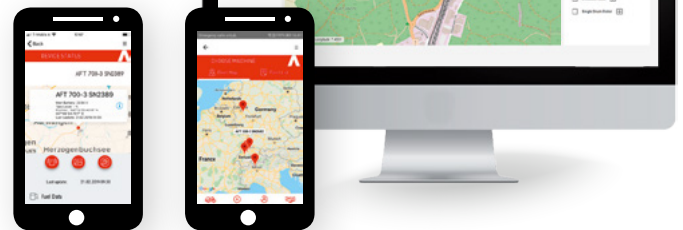

Gestite i vostri equipaggiamenti, sempre e dovunque, con l'Ammann ServiceLink. Questo innovativo sistema vi fornisce i dati essenziali per le macchine di compattazione leggera, pesanti e per le vibrofinitrici per l'asfalto. Potete sempre scegliere quali macchine devono essere controllate.



- Ammann ServiceLink sfrutta sistemi telematici che indicano la locazione delle macchine, le ore di esercizio e altre informazioni essenziali. Potete così accedere a tutti i dati che permettono alle macchine di lavorare in piena efficienza, rendendole anche più produttive.
- Ammann ServiceLink facilita la pianificazione e le scadenze per una manutenzione che garantisce la massima protezione della flotta macchine.

HIGHLIGHTS

- Gestione semplice
- Nessuna batteria per le macchine leggere
- Ideale per flotte a noleggio
- Rintracciamento GPS per ricavare posizione, livello di efficienza e produttività di un cantiere
- Soluzioni telematiche versatili per valutare esercizio, consumo di carburante e tempi morti della macchina
- Documentazione macchina che facilita le analisi operative migliorando il funzionamento
- Gestione semplice di intervalli di assistenza e pianificazione degli interventi di manutenzione.



CORSI DI FORMAZIONE

EFFICIENZA OTTIMIZZATA

Se il corso di formazione Ammann fosse riassunto in un' unica parola, potrebbe benissimo essere «completo». Il corso include livelli multipli di competenza per tutti i livelli di abilità.

TRAINING UNIVERSALE

Gli esperti dell'applicazione del prodotto Ammann sono disponibili per darti la formazione di cui hai bisogno, indipendentemente da dove tu sia. Un tecnico Ammann si troverà sempre vicino a te – pronto per offrirti istruzioni base oppure specifiche tecniche a seconda dall'area geografica in cui ti trovi. La formazione può avere luogo in una struttura Ammann, nella tua azienda o addirittura in cantiere.

PARTECIPARE AD UN CORSO DI FORMAZIONE PERMETTE DI RISOLVERE PROBLEMATICHE FUTURE

Un ottimo equilibrio. La formazione combina spesso una parte teorica con l'esperienza pratica sulla macchina. I tecnici Ammann possono offrire formazione anche direttamente sul cantiere di lavoro.

Imparare dagli altri colleghi. La formazione include in genere studenti provenienti da altre imprese del settore. Per i partecipanti conversare con altri colleghi sono parole chiave per imparare a superare le sfide.

Impara nella tua lingua. Le lezioni possono essere in diverse lingue, assicurando che il tuo team capisca termini e specifiche tecniche per il corretto utilizzo delle macchine, sfruttando al massimo la formazione.



RICAMBI

Guadagnare lavorando è possibile solo se la macchina funziona. Ammann si impegna quindi al massimo per fornire i ricambi dovunque richiesti. Per ottenere tali obiettivi, viene offerto un sistema particolarmente semplice per ordini online, che impedisce di confondere i pezzi e garantisce una rapida fornitura dei ricambi.

KIT DEI PEZZI SOGGETTI A USURA

Alcune macchine devono lavorare con materiali difficili e in condizioni operative severe. L'usura è pertanto un fattore inevitabile, ma è sempre possibile ridurre al minimo i tempi morti per il fermo macchina. I kit dei pezzi soggetti a usura ottimizzano la sostituzione dei pezzi, riducendo i costi correlati. Tutti i pezzi necessari – minuteria e pezzi di grandi dimensioni – sono contenuti in una confezione. Ciò semplifica efficacemente la struttura organizzativa e permette di rimettere rapidamente in esercizio la macchina.

KIT DI EMERGENZA

I kit di emergenza evitano di trasformare i piccoli problemi in difficoltà serie, che potrebbero causare un fermo macchina o l'interruzione dei lavori in cantiere. Questi kit comprendono pezzi che si lasciano sostituire facilmente e rapidamente, come interruttori, fusibili e valvolame, che causano però notevoli problemi in caso di guasto. I kit dei pezzi di ricambio si lasciano semplicemente stoccare nel bagagliaio o sul pianale di carico dell'autocarro, e sono così sempre a disposizione. Ogni dipendente dotato di conoscenze tecniche base è in grado di eseguire questi interventi anche in cantiere. Questo tipo di riparazioni richiede 2 ore circa di lavoro o anche meno.



KIT DI MANUTENZIONE

La manutenzione preventiva è essenziale per un esercizio efficiente e una buona durata utile delle macchine. Inoltre tanto più semplici sono gli interventi di manutenzione, tanto più è probabile che vengano effettuati. I kit di manutenzione semplificano tali interventi. I pezzi correlati ad una concreta procedura di manutenzione sono riuniti in una confezione con un numero di articolo.

BROCHURE DI TUTTE LE MACCHINE

È disponibile una brochure con tutte le macchine e i relativi numeri di articolo. Contattate il vostro consulente tecnico e vi invieremo una copia della brochure per e-mail o come stampato.



Per informazioni dettagliate sui prodotti e
i servizi offerti, si prega di far visita al sito:
www.ammann.com

